

# Samsetningarleiðbeiningar ALFA

## 2gja mótora borð

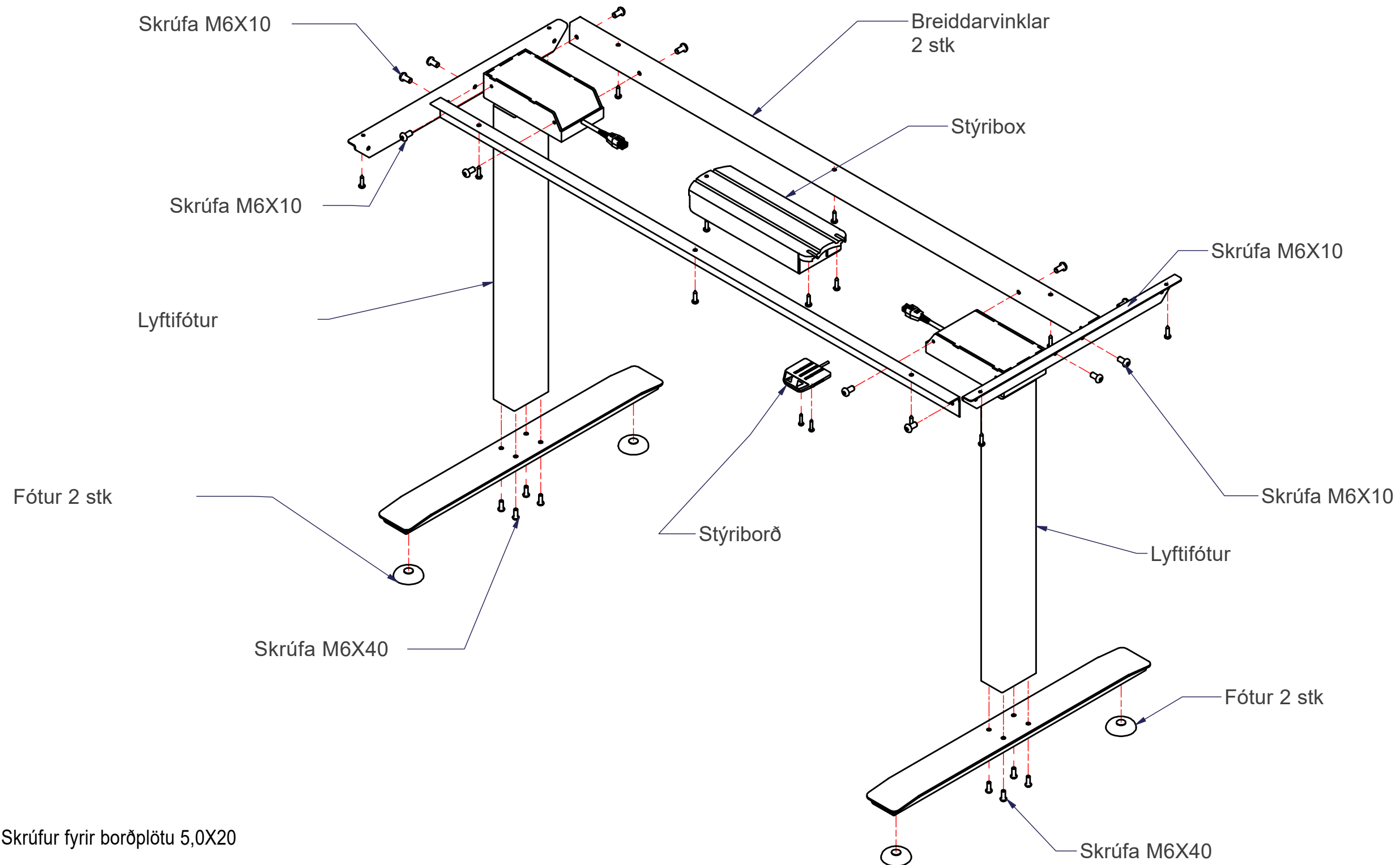

Skrúfur fyrir borðplötu 5,0X20

# Samsetningarleiðbeiningar ALFA

## 2gja mótora borð



## Ræsing og endurræsing á rafdrifnum borðum

### Ræsing

Áður en borðið er notað í fyrsta sinn, framkvæmið „Ræsing og endurræsing“ á meðan borðfæturnir eru í lægstu stöðu. Þetta þarf alltaf að gera áður en lyftibúnaðurinn er notaður í fyrsta sinn til að tryggja að borðfæturnir séu samstilltir í stýriboxi. Mælt er með að prófa rafbúnaðinn fyrst til að sjá hvort allir hlutar hans virki.

---

### Ræsing og endurræsingaraðferð

Endurræsing IDT ALFA.

Stýriboxið skal ávallt vera fest við borðið áður en borðfæturnir eru notaðir. Þegar verið er að nota í fyrsta skipti: Haltu inni niður takkanum í 8 sekúndur.

Ef borð getur einungis verið lækkað:

Lækkaðu borðið í lægstu stöðu. Haltu inni niður takkanum í 8 sekúndur, slepptu takkanum og ýttu aftur í 2-3 sekúndur.

Fæturnir og rafbúnaðurinn endurstillir sig sjálfkrafa. Síðan mun borðið ferðast alla leið upp og svo niður aftur og stoppar um það bil í miðjunni. Borðið er nú tilbúið fyrir notkun.

Ef fæturnir lyftast alls ekki:

Fjarlægðu allar snúrur, láttu þær vera aftengdar í smá stund áður en þær eru settar aftur í. Haltu inni niður takkanum í 8 sekúndur, slepptu takkanum og ýttu aftur í 2-3 sekúndur. Fæturnir og rafbúnaðurinn hefur nú verið endurræstur. Borðið er nú tilbúið fyrir notkun.

### NB!

Þegar verið er að flytja eða taka í sundur þarf fyrst að keyra borðið alla leið niður í lægstu stöðu.

Í öllum tilfellum þar sem á að nota stellið aftur eða bilun verður á stölinu þarf að keyra alveg niður í lægstu stöðu og framkvæma endurræsing.

---